

Návod k obsluze

PRO ELEKTROCENTRÁLU

EUROPOWER EPSi2000

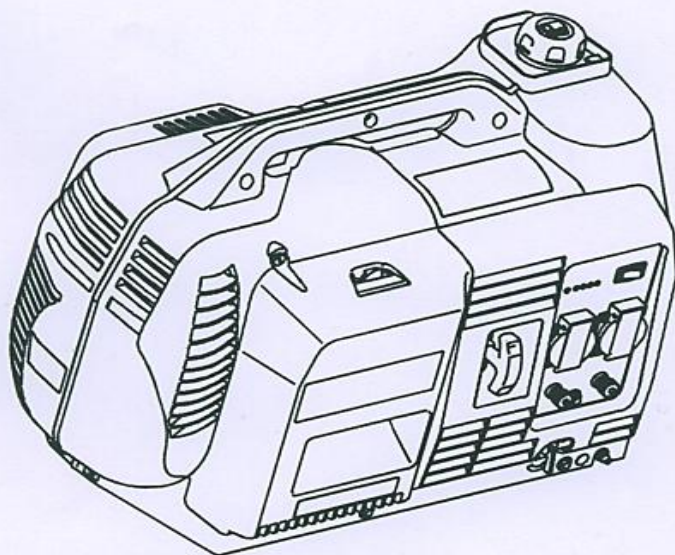

Bezpečnost provozu.

Elektrocentrály EUROPOWER budou sloužit k bezpečnému provozu, pokud budou dodrženy tyto bezpečnostní instrukce.

Věnujte zvýšenou pozornost při čtení návodu k obsluze.

Důraz klademe na kapitolu "Provozní bezpečnostní instrukce".

Na elektrocentrále jsou umístěny výstražné nálepky, které Vás během provozu upozorňují na hlavní zásady při jejich použití.

Bezpečnostní instrukce.

1. Elektrocentrálu by měla obsluhovat vždy poučená osoba, která byla seznámena se všemi ovládacími prvky.
2. Zamezte přístupu dětem do 14-ti let.
3. Centrálu při provozu umístíte vždy 1 metr od jiného zařízení, nebo stěny budovy.
4. Neprovozujte centrálu v uzavřeném prostoru. Výfukové plyny jsou jedovaté. V případě nutnosti zajistěte potřebnou cirkulaci vzduchu.
5. Elektrocentrálu při provozu udržujte ve vodorovné poloze na pevném podkladu. (Olejové a benzinové nádrže).
6. Benzín doplňujte do nádržky vždy při odstavení centrály z provozu. Benzín skladujte v nádobách, které jsou k tomuto použití určeny. Nekuřte při manipulaci s palivem. Neotvírejte víčko nádrže při provozu. Plnění paliva provádějte v době větraném prostoru. Po odstavení centrály z provozu uzavřete přívod paliva.
7. Neprovozujte centrálu v dešti a při sněžení. Nedotýkejte se vlhkými rukama všech částí stroje.
8. Nedotýkejte se pohyblivých částí, připojovacích kabelů zapalovacích svíček a výfuku.
9. Elektrocentrály se nesmí připojovat na pevnou elektrickou síť.
10. Z důvodu hygienických předpisů nepoužívejte elektrocentrálu v době od 22:00 do 6:00 hodin.

Názvy součástí stroje.



Ovládací panel

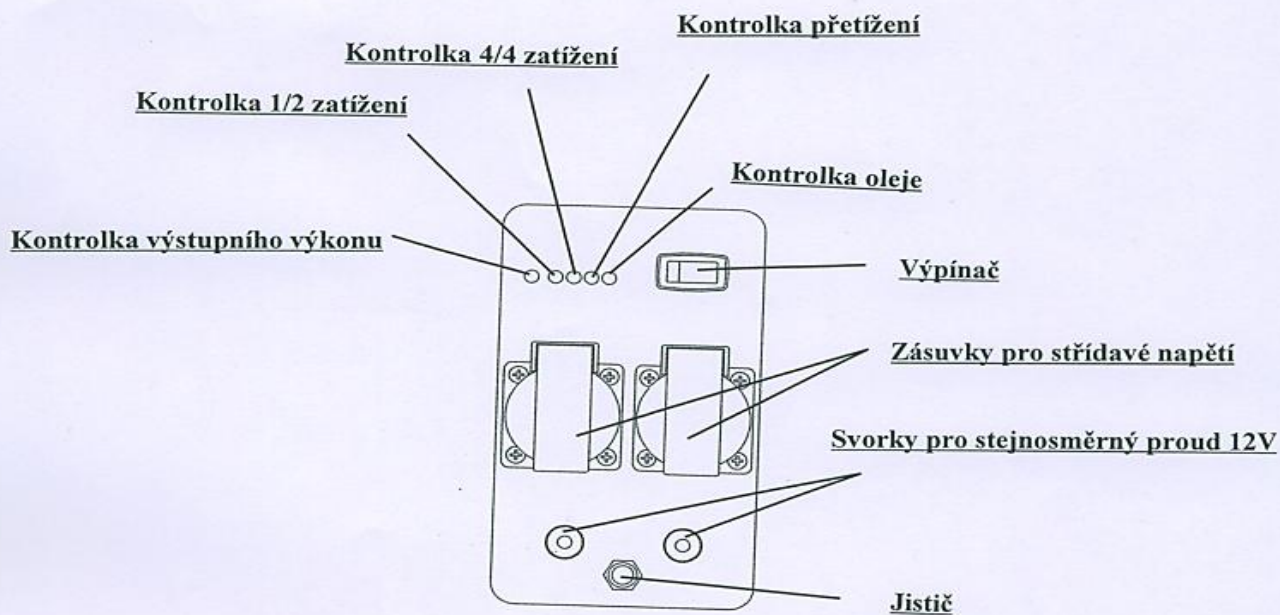

Umístění bezpečnostních štítků

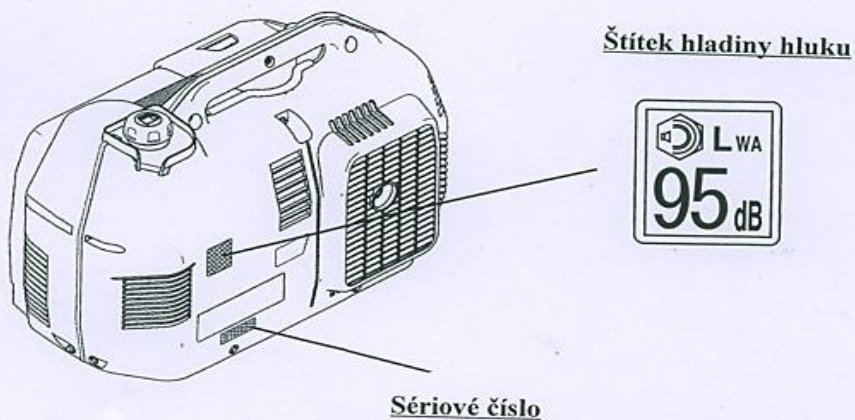

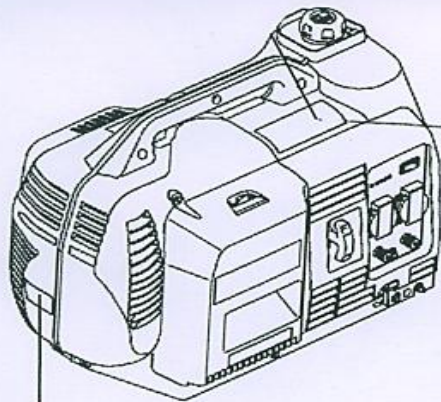

ní štítek upozorňující na horké díly

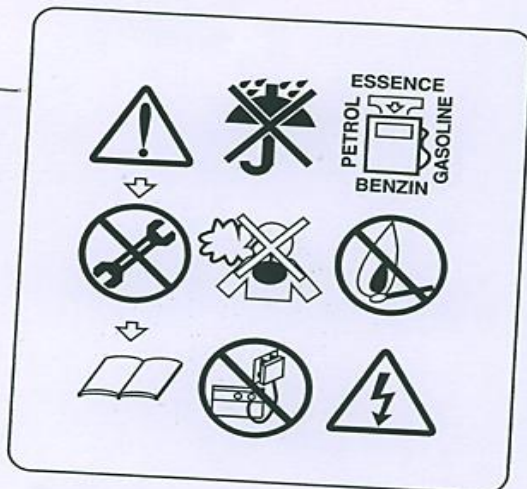

Pozorně si prostudujte bezpečnostní instrukce.



Při poškození stroje vyhledejte autorizovaný servis.



Před použitím generátoru pozorně prostudujte tento návod k obsluze.



Nikdy neprovozujte generátor v uzavřené místnosti. Výfukové plyny obsahují kysličník uhelnatý.



Benzín je vysoce hořlavá látka, za určitých podmínek výbušná. Proto benzín doplňujte v dobře větraném prostoru a při vypnutém motoru.



Neprovozujte centrálu v dešti a při sněžení.



Nedotýkejte se vlhkýma rukama všech částí stroje. Nedodržení může způsobit úraz elektrickým proudem.



Používejte benzín běžně užívaný pro motorová vozidla - min. oktanové číslo 90 (doporučujeme NATURAL 95).

KONTROLA STAVU MOTOROVÉHO OLEJE

POZOR: Kontrolu provádějte zásadně při vypnutém motoru a na vodorovné poloze.

- Provozování motoru s nedostatečným množstvím oleje může způsobit vážné poškození motoru bez nároku na záruku.
- Kontrolu úrovně oleje provádějte na před každým spuštěním.
- Kontrolní olejový systém slouží pouze k zastavení motoru při náhlém úniku a poklesu hladiny motorového oleje.
- Kontrolní olejový systém neopravňuje obsluhu opomíjet kontrolu hladiny oleje před každým použitím.
- Kontrolní olejový systém nesmí být nijak odpojen nebo demontován.
- Obsluha je povinná kontrolovat hladinu oleje před každým spuštěním motoru v souladu s tabulkou předepsané údržby.

Používejte motorový olej **SHELL HELIX PLUS SEA10W-40**, **SHELL HELIX ULTRA SAE10W-40** nebo jiný olej, který odpovídá požadavkům jakostní třídy API min. SJ/CF amerických automobilových výrobců. SAE 10W-40 je viskozitní třída, která zaručuje vynikající viskozitně teplotní závislost. Pokud je používán olej jednooblastní, pak vyberte vhodnou viskozitu pro průměrnou teplotu v provozním prostředí dle tabulky.

SAE viskozitní třídy

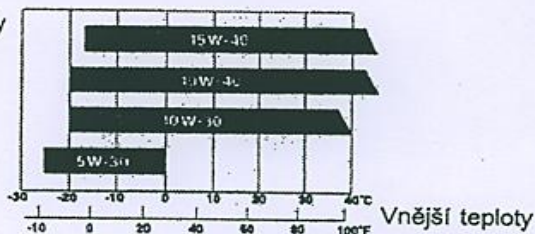

PLNĚNÍ OLEJOVÉ NÁPLNĚ

Vyšroubujte zátku hrdla pro plnění oleje a zátku otřete čistým hadříkem. Poté olejovou měrku vsuňte bez zašroubování zpět do plnicího hrdla a potom zkontrolujte stav oleje.

Je-li hladina oleje pod úrovní konce olejové měrky, doplňte do motoru doporučený olej až po okraj plnicího hrdla.

POZOR: Chod motoru s nedostatečným množstvím oleje může způsobit vážné poškození motoru.

:Kontrolní systém stavu oleje odstaví automaticky motor dříve, než dojde k poklesu hladiny oleje pod minimální úroveň, aby se zamezilo nečekanému vypnutí a problémům s tím spojeným, je předepsáno stav oleje pravidelně kontrolovat.

Objem olejové nádrže 0.4 L

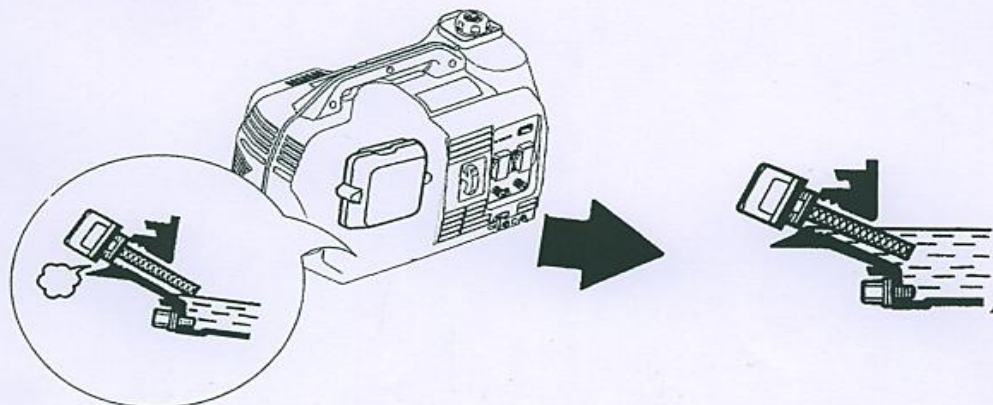

KONTROLA STAVU PALIVA

Používejte benzín běžně užívaný pro motorová vozidla-min.oktanové číslo 90 (doporučuje se bezolovnatý benzín NATURAL 95), aby se vznik usazenin ve spalovací komoře omezil na minimum.

Při nízkém stavu paliva, doplňte palivo na předepsanou úroveň.

Nikdy nepoužívejte směs oleje a benzínu nebo znečištění benzín. Zabraňte vniknutí nečistot, prachu či vody do palivové nádrže.

Po doplnění pohonných hmot uzávěr palivové nádrže dobře uzavřete.

POZOR !!

- Benzín je velmi snadno vznětlivý a za jistých podmínek výbušný.
- Tankujte v dobře větraném prostoru a při vypnutém motoru. Během tankování a v místech uskladnění pohonných hmot nekuřte a zabraňte používání otevřeného ohně a vzniku jisker.
- Palivovou nádrž nepřepĺňujte (hladina paliva nesmí překročit značku horní úrovně) a po natankování se přesvědčte, zda je uzávěr palivové nádrže dobře uzavřen.
- Dbejte, aby při tankování nedošlo k rozlití paliva. Benzinové výpary nebo rozlitý benzín se mohou vznítit. Dojde-li k rozlití paliva, bezpodmínečně zajistěte, aby byl tento prostor před spuštěním motoru zcela vysušen a benzinové výpary byly řádně odvětrány.
- Zabraňte opakovanému či delšímu kontaktu benzínu s pokožkou a vdechování benzinových výparů.
- Udžijte pohonné hmoty mimo dosah dětí.

UZÁVĚR



PLÁN ÚDRŽBY

Tabulka pravidelné údržby

Předmět údržby	úkon	Při každém použití	1.měsíc nebo 20 hod.	3.měsíce nebo 50 hod.	6.měsíců nebo 100 hod.	1 rok nebo 300 hod.
Motorový olej	kontr.hladiny výměna	X				
Vložka vzduch. filtru	kontrola	X	X		X	
Odkal. nádobka	vyčištění			X		
Zap. svíčka	vyčištění, seřízení				X	
Spal. prostor + ventily	vyčištění				X	
Vůle ventilů	kontrola, seřízení					X"S"
Palivová nádrž a filtr						X"S"
Palivové hadičky	vyčištění kontrola, výměna					X"S" X"S"

STARTOVÁNÍ MOTORU

POZOR:Před nastartováním motoru nesmí být do zásuvky připojeny žádné spotřebiče.

- 1.Otevřete palivový kohout (obr. 1 a)
- 2.Zapnout vypínač zapalování (obr. 1 b)
- 3.Páku sytiče přesuňte do polohy otevřeno (pokud je motor zahřátý nebo při vyšší venkovní teplotě neotvírat).(obr. 1 C)
4. Zatáhněte za startovací rukojeť (obr.2)
- 5.Během zahřívání motoru zavřete páku sytiče (obr.3)

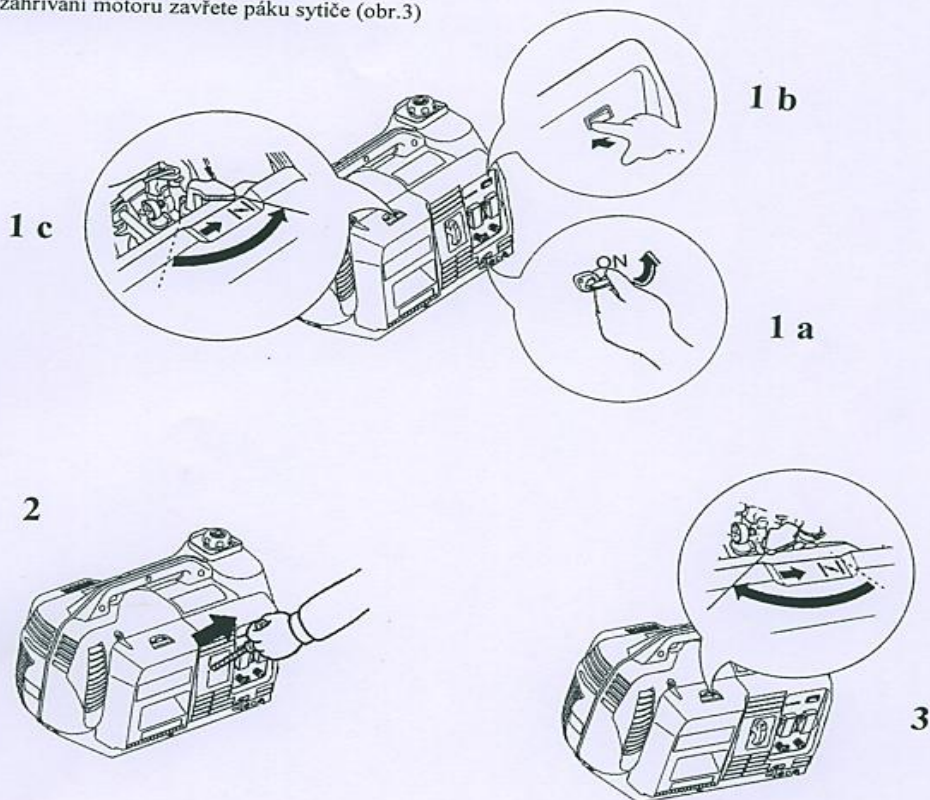

POZOR:

- Provoz generátoru na max. výkon je omezena na max. 30 min. provozu.Při trvalém provozu nepřekračujte provozní (jmenovitý) výkon generátoru.V každém případě musí být zohledněn celkový příkon všech připojených elektrospotřebičů.
- Většina elektromotorů potřebuje při spuštění dvakrát až třikrát vyšší příkon než je příkon jmenovitý.
- Nepřekračujte předepsanou hranici zatížení u jednotlivých zásuvek.
- Nepřipojujte jakékoliv nástavce a prodloužení k výfuku motoru generátoru.
- Stálé přetěžování generátoru má za následek zkracování životnosti generátoru nebo dokonce poškození alternátoru bez nároku na záruku.
- Tyto elektrocentrály jsou doporučeny zvláště k použití s jemnými elektronickými zařízeními jako např. televizní přijímače,HI-FI věže,počítače či jiné zařízení náchylné na případné výkyvy napětí.
- Jmenovitý výkon generátoru nesmí být překročen.Musí být zohledněn celkový příkon všech připojených elektrospotřebičů.

ÚDRŽBA VZDUCHOVÉHO FILTRU

Znečištění vzduchového filtru brání přívodu dostatečného množství vzduchu do karburátoru. Aby se zabránilo poruchám funkce karburátoru, musí se filtr v pravidelných intervalech kontrolovat. Při provozu ve velmi prašném prostředí se musí údržba provádět častěji.

VAROVÁNÍ

K čištění nepoužívejte benzín nebo jiná rozpouštědla s nízkým bodem vznícení. Tyto kapaliny jsou snadno vznětlivé a za jistých okolností výbušné. Nikdy nenechávejte běžet generátor bez vzduchového filtru. Dochází tak k velmi rychlému opotřebení motoru.

POSTUP ČIŠTĚNÍ VZDUCHOVÉHO FILTRU

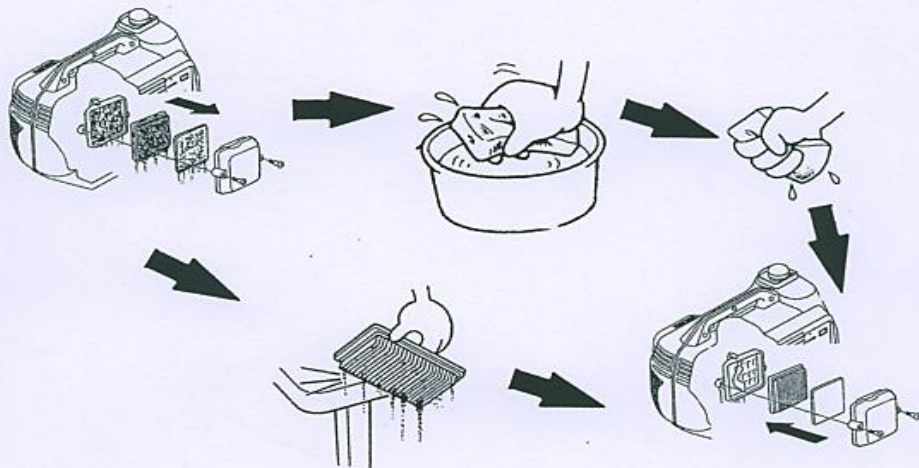

ÚDRŽBA ZAPALOVACÍ SVÍČKY

Doporučená zapalovací svíčka: CR5HSB(NGK)

Aby byl zaručen bezvadný chod motoru, musí mít zapalovací svíčka správnou vzdálenost elektrod a nesmí být zakarbonovaná (usazené zbytky spalování)

1. Odpojte a odšroubujte zapalovací svíčku.
2. Řádně očistěte okolí svíčky
3. Pomocí měřky změřte vzdálenost elektrod. Správnou vzdálenost nastavte přihnutím boční elektrody.

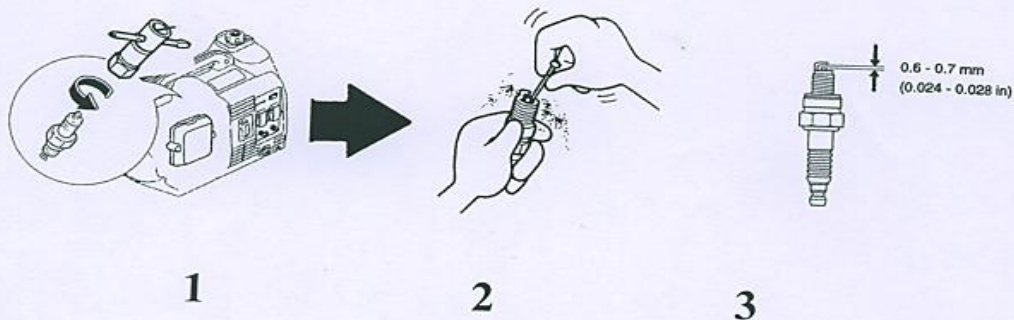

POUŽITÍ PRO STEJNOSMĚRNÝ PROUD

Zásuvka pro napájení stejnosměrným proudem je určena výhradně pro napájení 12 V akumulátorové baterie.

Kladný pól generátoru spojujte s kladným pólem baterie. Dobíjecí kabel nikdy nezapojujte v opačné polaritě, jinak může dojít k vážnému poškození generátoru nebo baterie.

Nepokoušejte se nastertovat motor auta, je-li na generátor připojena baterie. Generátor by se tím mohl poškodit. Zásuvka stejnosměrného proudu smí být používána během provozu zároveň s odběrem střídavého proudu.

V případě přetížení stejnosměrného výstupu vypne ochranný jistič.

POZOR !!

- Aby se u baterie zabránilo vzniku jiskření, připojujte dobíjecí kabel nejprve ke generátoru, až potom k baterii. Při odpojování odpojte nejdříve kabel od baterie.
- V případě dobíjení baterie, která je připojena v automobilu, odpojte od baterie kabel propojený s kostrou vozidla dříve, než k baterii připojíte dobíjecí kabel. Opětne připojení kostry k baterii provádějte až odpojení dobíjecích kabelů. Toto opatření odstraní nebezpečí vzniku zkratu a jiskření.
- Baterie produkuje výbušnou směs plynů; v blízkosti baterie se proto nesmí vyskytovat jiskry, otevřený oheň a cigarety. Při nabíjení baterie dbejte na dostatečné větrání.
- Baterie obsahuje kyselinu sírovou (elektrolit); kontakt s kůží nebo očima může způsobit těžké poleptání. Používejte proto ochranný oděv a brýle.
- Při kontaktu elektrolitu s kůží opláchněte postižené místo ihned vodou.
- Při kontaktu s očima vyplachujte oči nejméně 15 min. vodou a ihned vyhledejte lékařskou pomoc.
- Elektrolyt je jedovatý.
- Dojde-li k použití elektrolytu, je nutné vypít větší množství vody nebo mléka, poté užít magnézium nebo rostlinný olej a ihned vyhledat lékařskou pomoc.
- Zabraňte přístupu dětí.

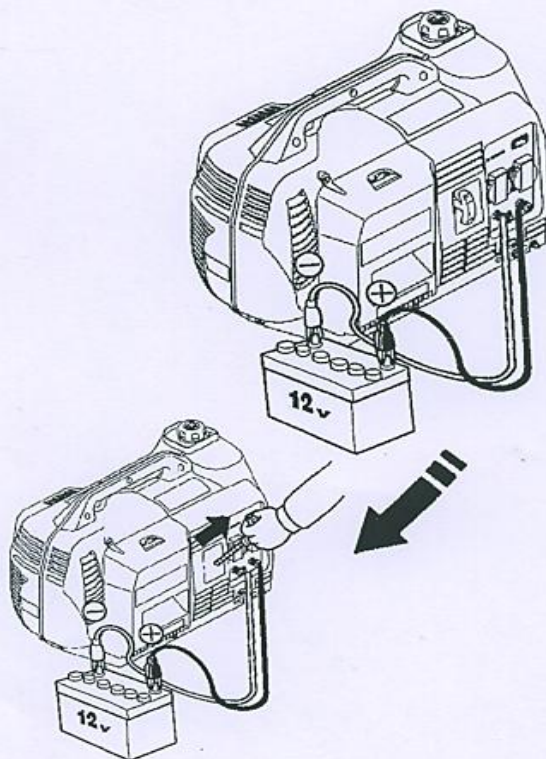

TECHNICKÁ DATA

Model : EPSi2000
D x Š x V : 560 x 340 x 415 mm
Suchá hmotnost : 22 kg

Motor

Model : HONDA GX 100
Typ motoru : 4-takt, jednoválec
Zdvihový objem : 98 cm³
Olejová náplň : 0,40 L
Objem pal.nádrže: 7,7 L
Zapalovací svíčka: CR5HSB(NGK)
Otáčky motoru : 4500 ot./min

Generátor

Model : SHX2000
Typ : G B F
Regulace : Invertor
Napětí : 230 V
Frekvence : 50 Hz
Proud : 6,4 A
Výstupní výkon : 1.5 kW
Max. výkon : 1.7 kW
Výstup pro stejnosměrné napětí : 12 V pouze k nabíjení baterie.
Max. nabíjecí proud : 8.3 A